

### 四点接触球轴承

d 20-105mm-QJ210-MPA

参数信息:

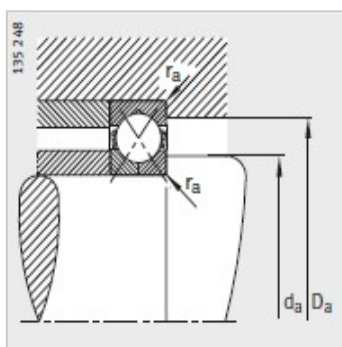
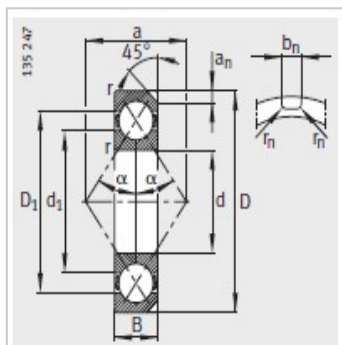
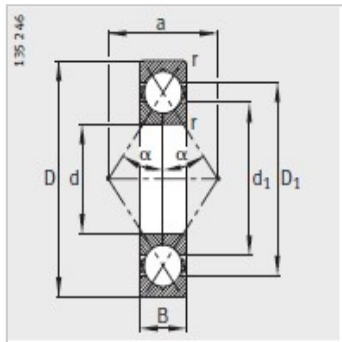

型号 :	QJ210-MPA
质量m kg :	0.609

尺寸 mm :

d :	50
D :	90
B :	20
rmin :	1.1
D :	76.4
d :	63.6
a :	49
a :	-
b :	-
r :	-

安装尺寸 mm :

d min :	57
D max :	83
rmax :	1

基本额定载荷 N :

动载荷 :	61000
静载荷 :	56000
疲劳极限载荷/N :	2900
极限转速 :	13000