

四点接触球轴承

d 20-105mm-QJ310-MPA

参数信息:

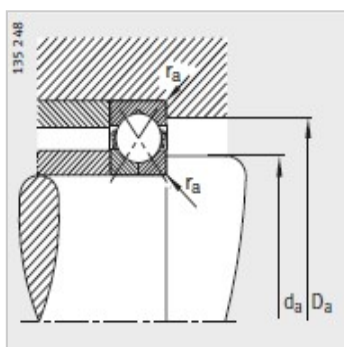
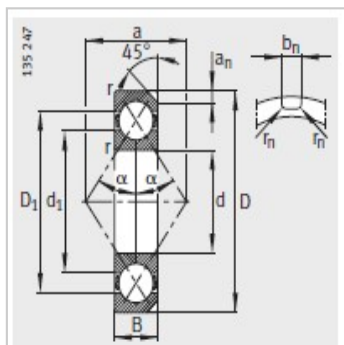
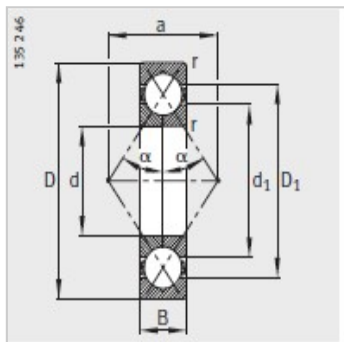

型号 :	QJ310-MPA
质量m kg :	1.39

尺寸 mm :

d :	50
D :	110
B :	27
rmin :	2
D :	89.6
d :	70.8
a :	56
a :	-
b :	-
r :	-

安装尺寸 mm :

d min :	61
D max :	99
rmax :	2

基本额定载荷 N :

动载荷 :	110000
静载荷 :	91500
疲劳极限载荷/N :	4950
极限转速 :	11000