

四点接触球轴承

d 20-105mm-QJ212-TVP

参数信息:

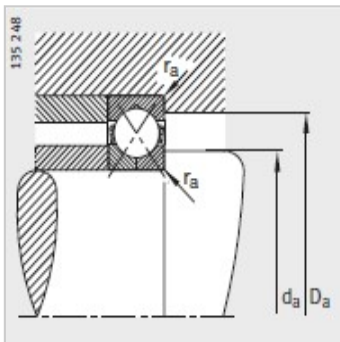
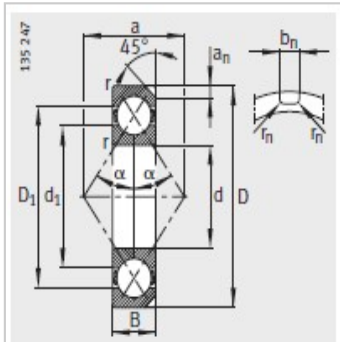
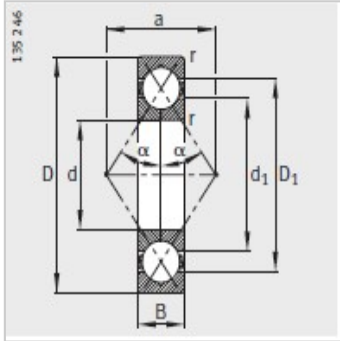

型号 :	QJ212-TVP
质量m kg :	0.889

尺寸 mm :

d :	60
D :	110
B :	22
rmin :	1.5
D :	93
d :	77.3
a :	60
a :	-
b :	-
r :	-

安装尺寸 mm :

d min :	69
D max :	101
rmax :	1.5

基本额定载荷 N :

动载荷 :	96500
静载荷 :	93000
疲劳极限载荷/N :	4800
极限转速 :	6300